

COPYRIGHT © Hangzhou EZVIZ Software Co., Ltd. Alle rettigheder forbeholdes.

Alle oplysninger, inkl. bl.a. formuleringer, billeder og diagrammer, ejes af Hangzhou EZVIZ Software Co., Ltd. (herefter kaldt "EZVIZ"). Denne brugervejledning (herefter kaldet "vejledningen") må ikke mangfoldiggøres, ændres, oversættes eller distribueres helt eller delvist på nogen måde uden EZVIZ's forudgående skriftlige tilladelse. Medmindre det er angivet på anden vis, afgiver EZVIZ ingen garantier eller erklæringer, hverken udtrykkelige eller underforståede, med hensyn til vejledningen.

## Om denne vejledning

Vejledningen indeholder anvisninger om brug og håndtering af produktet. Billeder, diagrammer, illustrationer og alle øvrige oplysninger herefter tjener kun som beskrivelse og forklaring. Oplysningerne i vejledningen er med forbehold for ændring uden varsel på grund af opdateringer af firmware eller andre årsager. Find den seneste version på webstedet for EZVIZ™ (<http://www.ezviz.com>).

## Revisionshistorik

Ny udgivelse – januar 2024

## Anerkendelse af varemærker

EZVIZ™, ™, og andre af EZVIZ varemærker og logoer tilhører EZVIZ i forskellige jurisdiktioner. Andre varemærker og logoer nævnt nedenfor tilhører deres respektive ejere.

## Juridisk ansvarsfraskrivelse

I STØRST MULIGT OMFANG, SOM TILLADT VED GÆLDENDE LOV, LEVERES DET BESKREVNE PRODUKT MED TILHØRENDE HARDWARE, SOFTWARE OG FIRMWARE "SOM DET ER OG FOREFINDES" MED ALLE DEFEKTER OG FEJL, OG EZVIZ UDSTEDER INGEN GARANTIER, HVERKEN UDTRYKKELEGE ELLER UNDERFORSTÅEDE, INKL. UDEN BEGRÆNSNING, VEDRØRENDE SALGBARHED, TILFREDSSTILLENDE KVALITET, EGNETHED TIL BESTEMTE FORMÅL OG IKKE-KRÆNKELSE AF TREDJEPART. UNDER INGEN OMSTÆNDIGHEDER ER EZVIZ, DETS BESTYRELSESMEDLEMMER, DETS DIREKTION, ANSATTE ELLER AGENTER ANSVARLIG OVER FOR DIG FOR SÆRLIGE, HÆNDELIGE ELLER FØLGESKADER, INKL. BL.A. SKADER SOM FØLGE AF DRIFTSTAB, DRIFTSFORSTYRELSE ELLER TAB AF DATA ELLER DOKUMENTATION I FORBINDELSE MED BRUGEN AF DETTE PRODUKT, SELVOM EZVIZ ER BLEVET UNDERRETTET OM MULIGHEDEN FOR SÅDANNE SKADER.

I DET MAKSIMALE OMFANG, SOM DET ER TILLADT I HENHOLD TIL GÆLDENDE LOVGIVNING, VIL EZVIZS SAMLEDE ANSVAR FOR ALLE SKADER UNDER INGEN OMSTÆNDIGHEDER OVERSKRIDE PRODUKTETS OPRINDELIGE KØBSPRIS.

EZVIZ ER IKKE ANSVARLIG FOR PERSONSKADER ELLER SKADER PÅ EJENDOM SOM FØLGE AF PRODUKTAFBRYDELSE ELLER TJENESTEOPHØR, DER ER FORÅRSAGET AF: A) FORKERT INSTALLATION ELLER ANDEN BRUG END, SOM DET ER ANMODET; B) BESKYTTELSE AF NATIONALE ELLER OFFENTLIGE INTERESSER; C) FORCE MAJEURE; D) DIG ELLER EN TREDJEPART, HERUNDER UDEN BEGRÆNSNING, BRUG AF EVT. TREDJEPARTS PRODUKTER, SOFTWARE, PROGRAMMER M.FL. VEDRØRENDE PRODUKTET MED ADGANG TIL INTERNET SKER ANVENDELSEN AF PRODUKTET HELT FOR EGEN RISIKO. EZVIZ PÅTAGER SIG INTET ANSVAR FOR UNORMAL DRIFT, LÆKAGE AF PERSONLIGE OPPLYSNINGER ELLER ANDRE SKADER FRA CYBERANGREB, HACKERANGREB, VIRUSKONTROL ELLER ANDRE INTERNETSIKKERHEDSRISICI. EZVIZ VIL DOG YDE EVENTUEL NØDVENDIG OG RETTIDIG TEKNISK SUPPORT. OVERVÅGNINGSLOVE OG LOVE OM DATABESKYTTELSE ER FORSKELLIGE FRA JURISDIKTION TIL JURISDIKTION. KONTROLLÉR AL RELEVANT LOVGIVNING I DIN JURISDIKTION, FØR DU BRUGER DETTE PRODUKT, FOR AT SIKRE, AT ANVENDELSEN HERAF ER I OVERENSSTEMMELSE MED GÆLDENDE LOVGIVNING. EZVIZ PÅTAGER SIG INTET ANSVAR, SÅFREMT PRODUKTET BRUGES TIL ULOVLIGE FORMÅL.

I TILFÆLDE AF UOVERENSSTEMMELSE MELLEM OVENSTÅENDE OG GÆLDENDE LOVGIVNING HAR SIDSTNÆVNTE FORRANG.

# Indholdsfortegnelse

<b>Oversigt</b> .....	<b>1</b>
1. Pakkens indhold.....	1
2. Grundlæggende oplysninger.....	2
<b>Konfiguration</b> .....	<b>3</b>
1. Hent appen EZVIZ.....	3
2. Strømforsyning .....	3
3. Føj kamera til EZVIZ.....	3
<b>Installation</b> .....	<b>4</b>
1. Placering.....	4
2. Isætning af microSD-kort (ekstraudstyr) .....	4
3. Installér foden .....	5
4. Installér kameraet .....	6
<b>Vis din enhed</b> .....	<b>8</b>
1. Livevisning.....	8
2. Indstillinger.....	9
<b>EZVIZ Connect</b> .....	<b>10</b>
1. Brug Amazon Alexa .....	10
2. Brug Google Assistent .....	11
<b>Ofte stillede spørgsmål</b> .....	<b>12</b>
<b>Initiativer om Brugen af Videoprodukter</b> .....	<b>13</b>

# Oversigt

## 1. Pakkens indhold



Kamera (x 1)



Strømadapter (x 1)



Strømkabel (x 1)



Boreskabelon (x 1)



Monteringsplade (x 1)



Skruesæt (x 1)



Lovgivningsmæssige oplysninger (x 2)







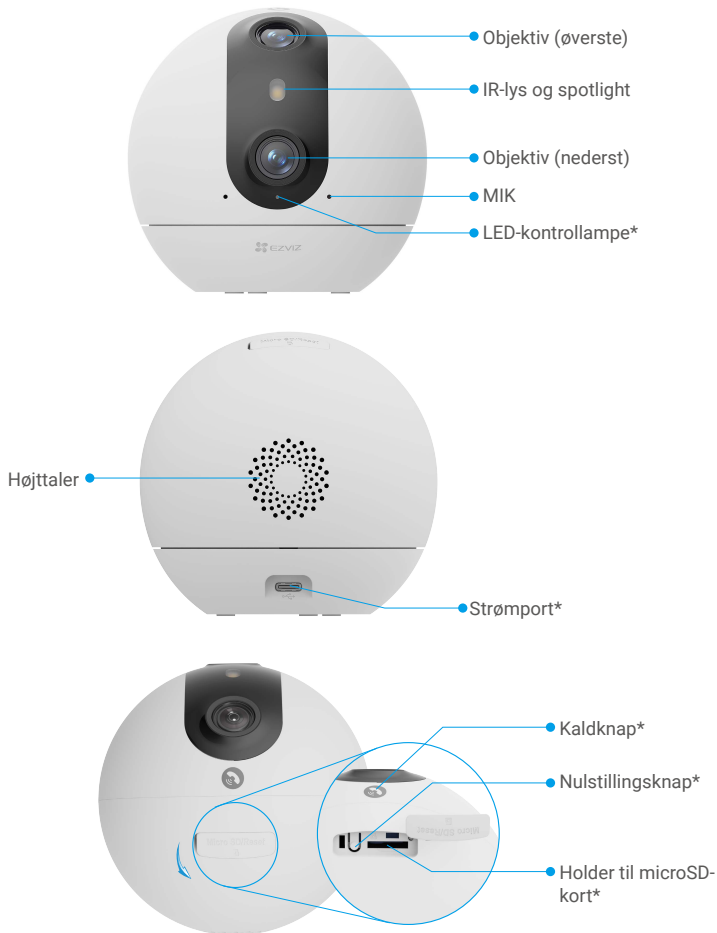

Startvejledning (x 1)

 Strømadapterens udseende afhænger af den købte model.

## 2. Grundlæggende oplysninger



Navn	Beskrivelse
LED-kontrollampe	 Lyser konstant rødt: Kameraet starter op.
	 Blinker langsomt rødt: Netværksundtagelse.
	 Blinker hurtigt rødt: Kameraundtagelse (fx fejl på microSD-kort).
	 Lyser konstant blå: Video vises i appen EZVIZ.
	 Blinker hurtigt blå: Kameraet er klar til wi-fi-forbindelse.
	 Blinker langsomt blå: Kameraet kører korrekt.
microSD-kort (sælges separat)	Formatér kortet med EZVIZ-appen før brug. Anbefalet kompatibilitet: Klasse 10, maks. lagerkapacitet 512 GB.
Nulstillingsknap	Hold knappen inde i 4 sekunder for at genstarte og nulstille alle parametre til standardindstillingerne.
Strømport	Til tænding af kameraet.

Kaldknop	Tryk én gang på knappen for at starte et opkald. EZVIZ-brugeren, der har tilføjet enheden, og brugere, der er delt med enheden og har fået tilladelse til opkald, modtager opkaldsanmodningen.
----------	--

## Konfiguration

### Følg trinnene for at konfigurere kameraet:

1. Hent appen EZVIZ, og log ind på din konto til appen EZVIZ.
2. Tænd kameraet.
3. Føj kameraet til din EZVIZ-konto.

### 1. Hent appen EZVIZ

- Slut mobiltelefonen til wi-fi (anbefales).
- Download og installer appen EZVIZ ved at søge efter "EZVIZ" i App Store eller Google PlayTM.
- Start appen, og opret en EZVIZ-brugerkonto.

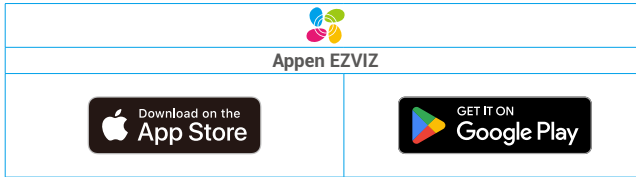

**i** Hvis du allerede bruger appen, skal du sikre dig at have den seneste version. For at søge efter en opdatering skal du gå til App Store og søge efter EZVIZ.

### 2. Strømforsyning

Slut kameraet til en stikkontakt med strømadapteren og strømkablet (5 V 2 A) for at tænde.

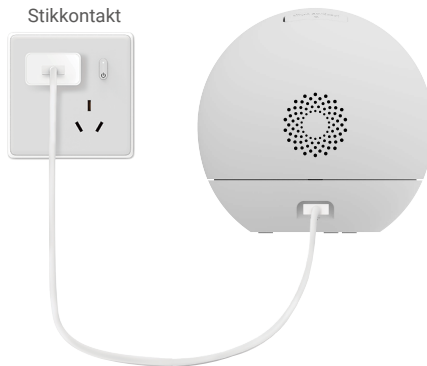

- i** • Det anbefales at bruge det strømkabel og den strømadapter, der følger med i pakken.
- Stikkontakten skal være installeret i nærheden af strømadapteren og være nemt tilgængelig.

### 3. Føj kamera til EZVIZ

**i** Når LED-kontrollampen blinker hurtigt blåt som tegn på, at kameraet er klar til netværkskonfiguration, skal du bruge appen EZVIZ til at afslutte konfigurationen af wi-fi.

1. Log ind på din konto med appen EZVIZ.
2. Tryk på "+" i øverste højre hjørne af startskærmen for at gå til siden Scan QR-kode.
3. Scan QR-koden på omslaget af startvejledningen eller på kamerahuset.



4. Følg guiden i appen EZVIZ for at færdiggøre konfigurationen af wi-fi.

- Slut kameraet til det wi-fi-netværk, som din mobiltelefon er sluttet til.
- Hvis kameraet ikke kan oprette forbindelse til wi-fi-netværket, skal du trykke på og holde knappen til nulstilling nede i ca. 4 sekunder for at genstarte kameraet og gentage ovenstående trin.
- Hvis du vil slutte kameraet til et andet wi-fi-netværk, skal du gå ind i Settings > Network Settings i appen EZVIZ for at skifte wi-fi-netværk.

## Installation

### 1. Placering

Vælg en placering med et klart synsfelt uden forhindringer og et godt trådløst signal til kameraet. Vær opmærksom på følgende tips:

- Fjern den beskyttende film fra objektivet.
- Kontrollér, at væggen er stærk nok til at bære tre gange kameraets vægt.
- Det anbefales at indstille detektionsfølsomheden i appen EZVIZ ved valg af placering. På den måde kan du kontrollere, om bevægelse kan registreres i kameraets placering, og justere følsomheden baseret på størrelsen og afstanden til den registrerede genstand.

### 2. Isætning af microSD-kort (ekstraudstyr)

1. Åbn silikontækslet på kameraet.
2. Sæt et microSD-kort (sælges separat) i kortholderen som vist i figuren herunder.

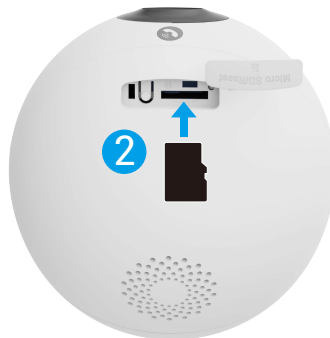

• Når microSD-kortet er sat i, skal du formatere kortet i appen EZVIZ, før du bruger det.

3. I appen EZVIZ skal du trykke på Storage Status (Lagerstatus) på skærmen Device Settings (Enhedsindstillinger) for at kontrollere status for SD-kortet.
4. Hvis hukommelseskortets status vises som Uninitialized (Ikke initialiseret), skal du trykke på for at initialisere kortet.

• Herefter ændres status til **Normal**, og der kan nu gemmes videoer.

### 3. Installér foden

- Installér enheden indendørs, da enheden ikke er vandtæt.
- Kameraet kan placeres vandret eller monteres i loftet.

#### Mulighed 1: Placering på skrivebord (anbefales)

- Det anbefales, at højden på skrivebordet ikke overstiger 1 meter.

- Anbring enheden vandret på bordet, helst ved kanten af bordet, eller anbring den højere op for at få en bedre visning.



#### Mulighed 2: Montering i loft

- Kontrollér, at loftet er stærkt nok til at bære tre gange kameraets vægt.
- Undgå at placere kameraet i et område, hvor det udsættes for meget lys direkte ind i kameraobjektivet.
- Anbefalet monteringshøjde: 2,5 m-3 m over gulvet.
- Retningen for trekanttegnene til fastgørelse af klistermærket er retningen for enhedens objektiv, så du skal være opmærksom på at kontrollere objektivets retning på forhånd, når du installerer klistermærket.
- Når du installerer foden, skal du flugte dens trekantede logo med trekantet logo på klistermærket.

1. Placér boreskabelonen på den overflade, hvor du har valgt at montere kameraet.
2. (Gælder kun cementvæg/-loft) Bor skruehuller i henhold til skabelonen, og sæt tre rawlplugs i.
3. Brug tre metalskruer til at fastgøre kamerafoden.

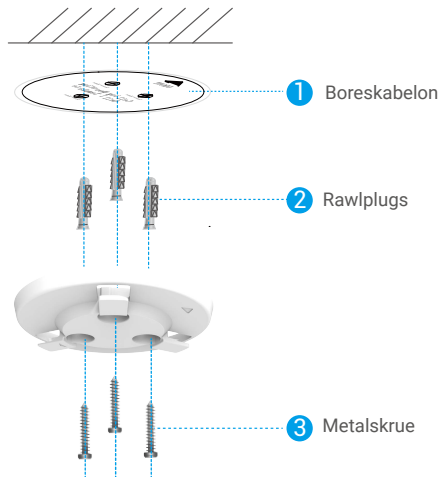

## 4. Installér kameraet

1. Montér kameraet på foden, og drej det med uret, indtil det sidder fast.



2. Installationen er færdig.



# Vis din enhed

 Appens grænseflade kan ændres på grund af opdateringer. Se den faktiske grænseflade.







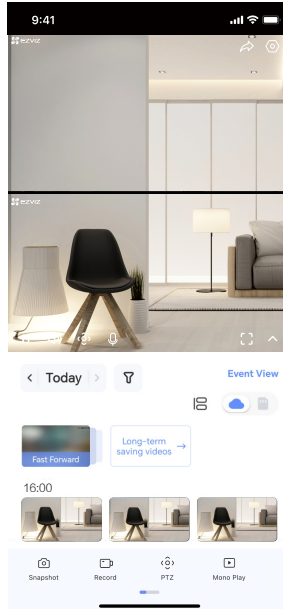

## 1. Livevisning







Når du starter appen EZVIZ, vises enhedssiden som vist herunder.

Du kan se og lytte til livefeed, tage snapshots eller optagelser og vælge videoopløsning efter behov.



 Stryg mod venstre og højre over skærmen for at få vist flere ikoner.

Ikone	Beskrivelse
	Del. Del din enhed med enhver, du har lyst til.
	Indstillinger. Vis eller skift enhedsindstillinger.
	Tag et billede.
	Optagelse. Start/stop optagelse manuelt.
	PTZ. Drej kameraet for at opnå et bredere synsfelt. Forudindstillede placeringer: Kontroller PTZ-kameraet for at indstille overvågningsområdet som forudindstillede placeringer.
	Mono Play. Tryk for at vise vidvinkelbilledet eller PTZ-vinkelbilledet.
	Tal. Tryk på ikonet, og følg derefter vejledningen på skærmen for at tale med eller lytte til personer, der befinder sig foran kameraet.
	Definition. Vælg videoopløsning efter behov.
	Dualetilstand. Tryk for at aktivere dualetilstand. Videoen stopper med at vise, og alarmmeddelelsen deaktiveres.

	Automatisk patrulje. Tryk på ikonet, hvorefter PTZ-kameraet kan udføre detektion af patrulje i flere vinkler baseret på standard- eller brugerdefinerede forudindstillingspunkter.
	360° Billede. Tryk på for at generere et billede i 360 grader.
	Enhed i nærheden Tryk for at kontrollere tilgængelige enheder i nærheden.
	Billede i billede Tryk på ikonet. Den aktuelle skærm bliver til et særskilt lille vindue, der kan flyde over skærmen.
	Tip. Tryk for at se flere oplysninger om enheden
	Rearrange. Rearrange rækkefølgen for alle ovenstående funktioner.

## 2. Indstillinger

På siden med indstillinger kan du angive parametrene for enheden.

Parameter	Beskrivelse
Navn	Tilpas navnet på din enhed.
Intelligent detektion	Du kan vælge mellem forskellige detektionstyper for din enhed.
Beskednotifikation	Du kan styre enhedsbeskeder og notifikationer i appen EZVIZ.
Lydindstillinger	Du kan indstille relevante lydparametre for din enhed.
Billedindstillinger	Du kan indstille relevante billedparametre for din enhed.
Lysindstillinger	Hvis deaktiveret, vil kameraets kontrollampe være slukket.
PTZ-indstillinger	Her kan du indstille parametre for din enheds PTZ, som f.eks. human tracking og automatic patrulje.
Optagelsesliste	Her kan du se kapaciteten for microSD-kortet, og du kan aktivere eller deaktivere lagring i skyen.
Indstillinger for berøringsknap	Når funktionen er aktiveret, kan du trykke på opkaldsknappen på enheden for at ringe op til appen EZVIZ.
Indstillinger for beskyttelse af personlige oplysninger	Du kan kryptere dine videoer med en krypteringsadgangskode.
Netværksindstillinger	Du kan se tilslutningsstatussen, eller du kan trykke på for at ændre kameraets wi-fi.
Enhedsoplysninger	Her kan du se enhedsoplysningerne.
Del enhed	Du kan dele enheden med et familiemedlem eller en gæst.
CloudPlay	Du kan abonnere på og styre lagring i skyen.  <ul style="list-style-type: none"> <li>• Funktionen findes kun i visse lande. Kontrollér tilgængeligheden i dit land, før du køber.</li> <li>• Producenten forbeholder sig ret til endelig forklaring.</li> </ul>
Genstart enhed	Tryk på for at genstarte enheden.
Slet enhed	Tryk for at slette enheden fra appen EZVIZ.

## 1. Brug Amazon Alexa

Denne vejledning gør det muligt at styre dine EZVIZ-enheder med Amazon Alexa. Se **Fejlfinding**, hvis du støder på vanskeligheder i forløbet.

### Inden du starter, skal du kontrollere, at:

1. EZVIZ-enhederne er sluttet til appen EZVIZ.
2. Slå funktionen "Videokryptering" fra i appen EZVIZ, og slå funktionen "Lyd" til på siden med enhedsindstillinger.
3. Du har en Alexa-enhed (fx Echo Spot, Echo-Show, All-new Echo-Show, Fire TV (alle generationer), Fire TV-stick (kun 2. generation) eller et Fire TV Edition smart-TV).
4. Appen Amazon Alexa allerede er installeret på din intelligente enhed, og at du allerede har oprettet en konto.

### Sådan styres EZVIZ-enheder med Amazon Alexa:

1. Åbn appen Alexa, og vælg "Skills and Games" (Færdigheder og spil) i menuen.
2. På skærmen Færdigheder og spil skal du søge efter "EZVIZ", hvor du vil finde "EZVIZ"-færdigheder.
3. Vælg EZVIZ-enhedens færdighed, og tryk derefter på **ENABLE TO USE (AKTIVÉR FOR AT BRUGE)**.
4. Indtast dit brugernavn og din adgangskode til EZVIZ, og tryk på **Sign in (Log ind)**.
5. Tryk på knappen **Authorize (autoriser)** for at give Alexa adgang til din EZVIZ-konto, så Alexa kan styre dine EZVIZ-enheder.
6. Du får vist meddelelsen "EZVIZ has been successfully linked" (EZVIZ er blevet tilknyttet). Tryk dernæst på **DISCOVER DEVICES (OPDAG ENHEDER)** for at lade Alexa finde alle dine EZVIZ-enheder.
7. Gå tilbage til menuen i appen Alexa, og vælg "Devices" (Enheder). Du vil nu kunne se alle dine EZVIZ-enheder.

### Stemmekommando

Find en ny intelligent enhed via menuen "Smart Home" (Det intelligente hjem) i appen Alexa eller med Alexas stemmekontrolfunktion.

Når enheden er fundet, kan du styre den med din stemme. Giv Alexa enkle kommandoer.

- 📘 Fx navnet på din enhed: "show xxxx camera" (vis kamera xxx) kan ændres i appen EZVIZ. Hver gang, du ændrer navnet på enheden, skal du finde enheden igen og opdatere navnet.

### Fejlfinding

#### Hvad skal jeg gøre, hvis Alexa ikke kan finde min enhed?

Kontrollér, om der er problemer med internetforbindelsen.

Prøv at genstarte den intelligente enhed og finde enheden igen i Alexa.

#### Hvorfor viser enhedens status "Offline" i Alexa?

Din trådløse forbindelse kan være blevet afbrudt. Genstart den intelligente enhed og find igen i Alexa.

Der er muligvis ikke adgang til internettet på din router. Kontrollér, om din router er sluttet til internettet, og prøv igen.

- 📘 For nærmere oplysninger om hvilke lande, der understøtter brugen af Amazon Alexa, se deres officielle websted.

## 2. Brug Google Assistent

Med Google Assistant kan du aktivere dine EZVIZ-enheder og se livevisning ved hjælp af Google Assistants stemmekommandoer.

### Der kræves følgende enheder og apps:

1. En driftsklar EZVIZ-app.
2. Slå funktionen "Videokryptering" fra i appen EZVIZ, og slå funktionen "Lyd" til på siden med enhedsindstillinger.
3. Et tv med tilsluttet Chromecast.
4. Appen Google Assistent på telefonen.

### Følg vejledningen herunder for at komme i gang:

1. Sæt din EZVIZ-enhed op, og kontrollér, at den fungerer korrekt med appen.
2. Hent appen Google Home fra App Store eller Google Play Store™, og log ind på din Google-konto.
3. På skærmen Myhome (Mit hjem) skal du trykke på "+" i øverste venstre hjørne og vælge "Set up device" (Konfigurer enhed) på menulisten for at åbne skærmen Konfiguration.
4. Tryk på "**Works with Google**" (**Fungerer med Google**), og søg efter "EZVIZ, hvor du finder "EZVIZ" skills.
5. Indtast dit brugernavn og din adgangskode til EZVIZ, og tryk på **Sign in (Log ind)**.
6. Tryk på knappen **Authorize (autorisér)** for at give Google adgang til din EZVIZ-konto, så Google kan styre dine EZVIZ-enheder.
7. Tryk på "**Return to app**" (**Vend tilbage til appen**).
8. Følg vejledningen herover for at færdiggøre autoriseringen. Når synkroniseringen er gennemført, vil EZVIZ service findes på listen over dine tjenester. For at se en liste over kompatible enheder under din EZVIZ-konto skal du trykke på ikonet for tjenesten EZVIZ.
9. Prøv nu nogle kommandoer. Brug navnet på det kamera, du oprettede, da du satte systemet op.

Brugere kan administrere enheder som enkelt enhed eller i gruppe. Hvis du fjører enheder til et rum, tillader det brugere at styre en gruppe enheder samtidig med én kommando.

Find yderligere oplysninger i linket herunder:

<https://support.google.com/googlehome/answer/7029485?co=GENIE.Platform%3DAndroid&hl=en>

# Ofte stillede spørgsmål

## Spørgsmål: Fortsætter optagelsen af video, hvis kameraet er offline?

Svar: Hvis kameraet er tændt men ikke har forbindelse til internettet, fortsætter videooptagelse på microSD-kortet, men optagelse i skyen stopper. Hvis kameraet er slukket, stopper begge videooptagelser.

## Spørgsmål: Hvorfor udløses alarmen, når ingen ses i billedet?

Svar: Prøv at indstille alarmfølsomheden lavere. Bemærk, at køretøjer og dyr også er udløsere.

## Spørgsmål: Hvad gør jeg, hvis jeg glemmer min adgangskode?

Svar: Gå ind på appen EZVIZ > logonsiden, tryk på Forgot password? (Jeg har glemt adgangskoden?) > Indtast din kontos e-mailadresse eller telefonnummer (Send) > Indtast kontrolkoden > NULSTILLING af adgangskoden.

## Spørgsmål: Hvorfor kan jeg ikke modtage min kontrolkode?

- Svar:
1. Hvis du registrerede din konto via e-mail, skal du tjekke din uønskede post.  
Hvis du stadig ikke har modtaget kontrolkoden, har du muligvis e-mailfilter/blok, der begrænser denne e-mail. Kontakt din udbyder af e-mailtjeneste.
  2. Hvis du registrerede en konto via mobilnummer, skal du bekræfte, om din mobil kan modtage korte koder via SMS.
  3. Hvis du stadig ikke har modtaget kontrolkoden, skal du angive dit nummer, dit land og tidspunktet for anmodningen til supportcentret på support@ezviz.com eller kontakte dit regionale supportteam.

## Spørgsmål: Hvad gør jeg, hvis wi-fi-konfiguration mislykkes?

Svar: Kontrollér følgende indstillinger:

1. Kontrollér, at din mobiltelefon er sluttet til wi-fi-netværket, og at wi-fi-netværket fungerer korrekt.
2. Kontrollér netværkstilstanden:
  - Kontrollér, at dit netværk ikke har en firewall eller andre grænser.
  - Kontrollér, at routeren kan fordele IP-adresse til din enhed, eller deaktivér indstillingen for statisk IP (DHCP er aktiveret som standard på alle EZVIZ-enheder).
3. NULSTIL kameraet. Kontrollér, at enheden ikke er i klar-tilstand eller i tilstanden Wi-fi-konfiguration > brug derefter appen EZVIZ til wi-fi-konfiguration på enheden.

## Spørgsmål: Hvordan henter jeg kontrolkoden til enheden (6 store bogstaver)?

Svar: Bemærk, at der for de fleste EZVIZ-enheder normalt er to måder at hente kontrolkoden til enheden med 6 store bogstaver på:

- For de fleste modeller kan du finde den på EZVIZ-enhedens mærkat/etiket;
- Du kan også finde kontrolkoden i Indstillinger > Enhedsoplysninger > Kontrolkode på kameraet.

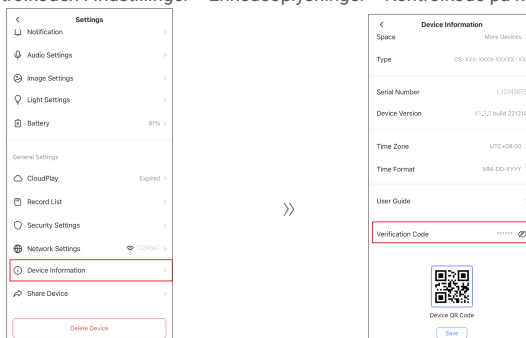

# Initiativer om Brugen af Videoprodukter

Kære værdsatte EZVIZ-brugere,

Teknologi påvirker alle aspekter af vores liv. Som et fremsynet teknologifirma er vi i stigende grad opmærksomme på den rolle, teknologi spiller i at forbedre effektiviteten og kvaliteten af vores liv. Samtidig er vi også opmærksomme på den potentielle skade ved dens forkerte brug. For eksempel kan video-produkter optage virkelige, komplette og klare billeder, derfor har de stor værdi i at repræsentere fakta. Ikke desto mindre kan forkert distribution, brug og/eller behandling af videooptagelser krænke andres privatliv, legitime rettigheder og interesser.

Forpligtet til at innovere teknologi til det gode, hermed opfordrer vi hos EZVIZ alvorligt til, at enhver bruger bruger video-produkter korrekt og ansvarligt, således at vi sammen kan skabe et positivt miljø, hvor alle relaterede praksisser og brug overholder gældende love og regler, respekterer individuelle interesser og rettigheder og fremmer social moral.

Her er EZVIZ's initiativer, som vi ville sætte pris på, hvis du vil lægge mærke til:

1. Enhver person besidder en rimelig forventning om privatliv, og brugen af video produkter bør ikke være i konflikt med en sådan rimelig forventning. Derfor bør en advarselsmeddelelse, som præciserer overvågningsområdet, vises på en rimelig og effektiv måde, når der installeres video produkter i offentlige områder. For ikke-offentlige områder skal rettighederne og interesserne for de involverede personer evalueres omhyggeligt, herunder men ikke begrænset til, at installere video produkter kun efter at have opnået samtykke fra interessenterne, og ikke installere højt usynlige video produkter uden andres viden.

2. Video-produkter optager objektivt optagelser af virkelige aktiviteter inden for et bestemt tidsrum og rum. Brugere skal rimeligt identificere de personer og rettigheder, der er involveret i denne rækkevidde på forhånd, for at undgå enhver overtrædelse af portræt, privatliv eller andre juridiske rettigheder hos andre, samtidig med at de beskytter sig selv gennem video-produkter. Bemærk, at hvis du vælger at aktivere lydoptagelsesfunktionen på dit kamera, vil det optage lyde, herunder samtaler, inden for overvågningsområdet. Vi anbefaler kraftigt en omfattende vurdering af de potentielle lyd-kilder i overvågningsområdet, så du fuldt ud forstår nødvendigheden og rimeligheden, før du tænder for lydoptagelsesfunktionen.

3. Video-produkter i brug vil konsekvent generere lyd eller visuelle data fra virkelige scener - muligvis inklusive biometrisk information såsom ansigtsbilleder - baseret på brugerens valg af produktfunktioner. Sådanne data kan bruges eller behandles til brug. Video-produkter er kun teknologiske værktøjer, der ikke og ikke kan udøve juridiske og moralske standarder for at guide lovlig og korrekt brug af data. Det er metoderne og formålene med de mennesker, der kontrollerer og bruger de genererede data, der gør en forskel. Derfor skal dataansvarlige ikke kun overholde gældende love og bestemmelser, men også fuldt ud respektere ikke-obligatoriske regler, herunder internationale konventioner, moralske standarder, kulturelle normer, offentlig orden og lokale skikke. Derudover bør vi altid prioritere beskyttelsen af privatlivets fred og portrætt rettigheder samt andre rimelige interesser.

4. De video data, der kontinuerligt genereres af video produkter, bærer rettigheder, værdier og andre krav fra forskellige interessenter. Derfor er det yderst vigtigt at sikre data sikkerhed og beskytte produkterne mod ondsindede indtrængninger. Enhver bruger og dataansvarlig skal træffe alle rimelige og nødvendige foranstaltninger for at maksimere produkt- og datasikkerhed, undgå data lækage, forkert offentliggørelse eller misbrug, herunder men ikke begrænset til, at oprette adgangskontrol, vælge et passende netværksmiljø, hvor video produkter er tilsluttet, etablere og konstant optimere netværkssikkerhed

5. Video-produkter har gjort store bidrag til at forbedre sikkerheden i vores samfund, og vi tror på, at de vil fortsætte med at spille en positiv rolle i forskellige aspekter af vores daglige liv. Enhver forsøg på at misbruge disse produkter til at krænke menneskerettighederne eller engagere sig i ulovlige aktiviteter modsiger selve essensen af værdien i teknologisk innovation og produktudvikling. Vi opfordrer hver bruger til at etablere dine egne metoder og regler for at evaluere og overvåge brugen af video-produkter, således at disse produkter altid bruges korrekt, eftertænksomt og med god vilje.